

Monterings- och bruksanvisning

# Hyllställ

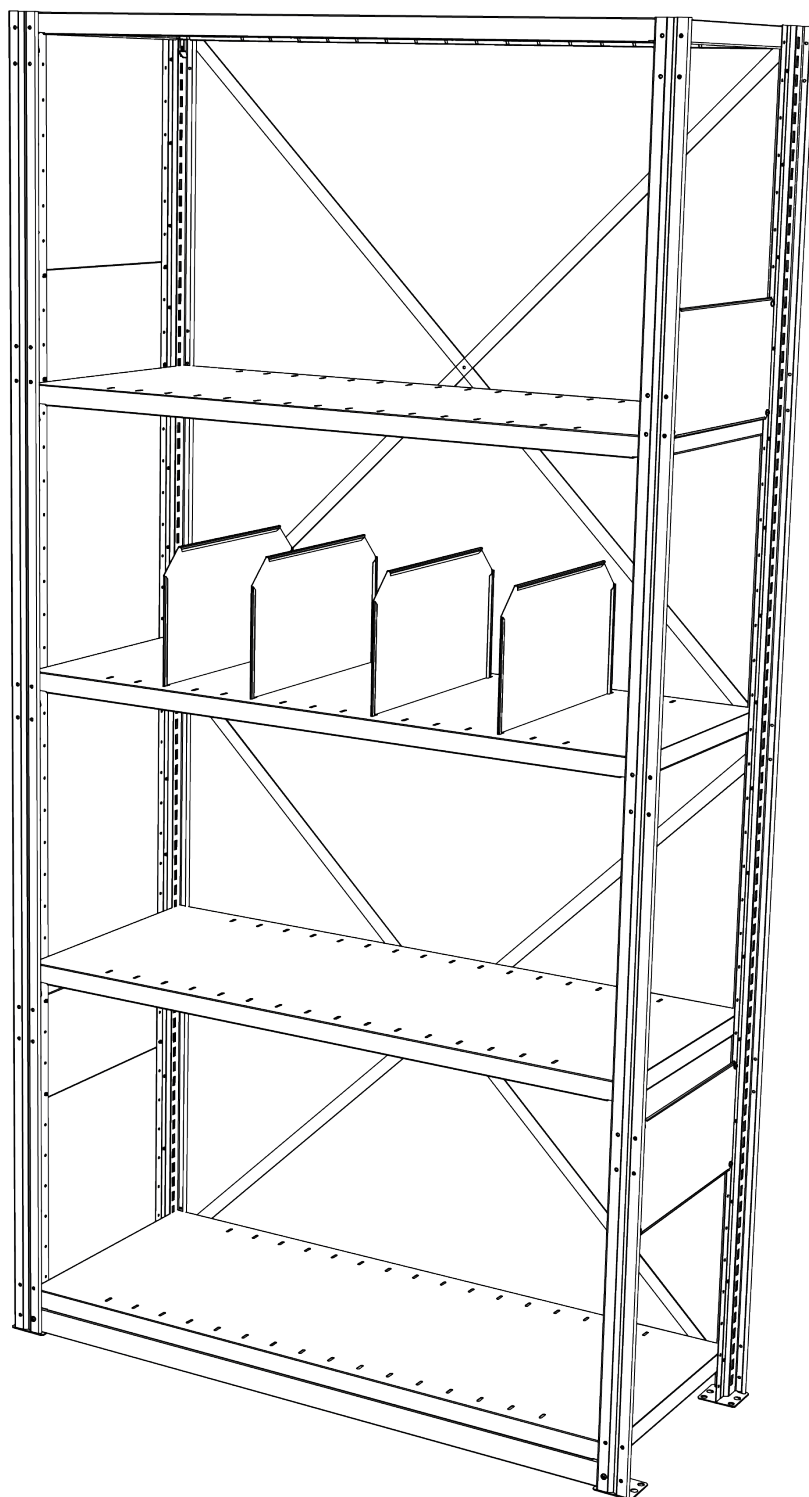

## SKRUV

Vid montering används Torxskruv RTK ST 4,8 x 6,5 T20 FZB och Torxskruv RTK ST 4,8 x 13 T20 FZB. Bits-torx T20.

## GAVEL MED STAGPLÅT

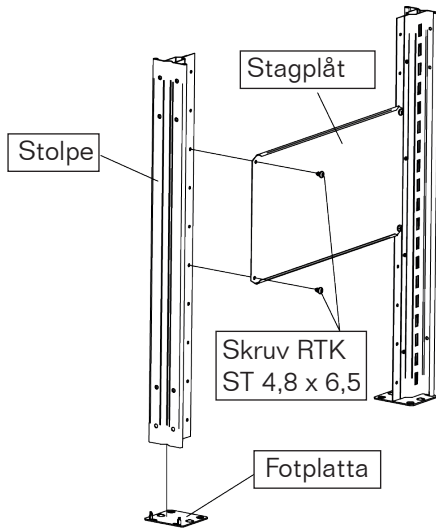

## PLACERING AV STAGPLÅTAR

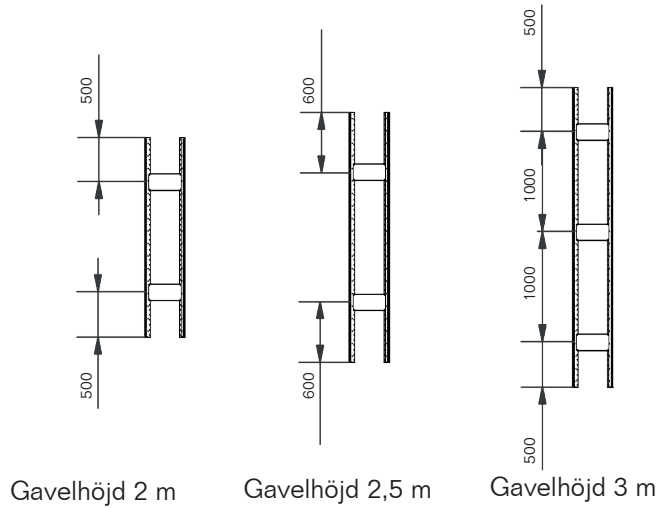

## GAVEL MED PANEL

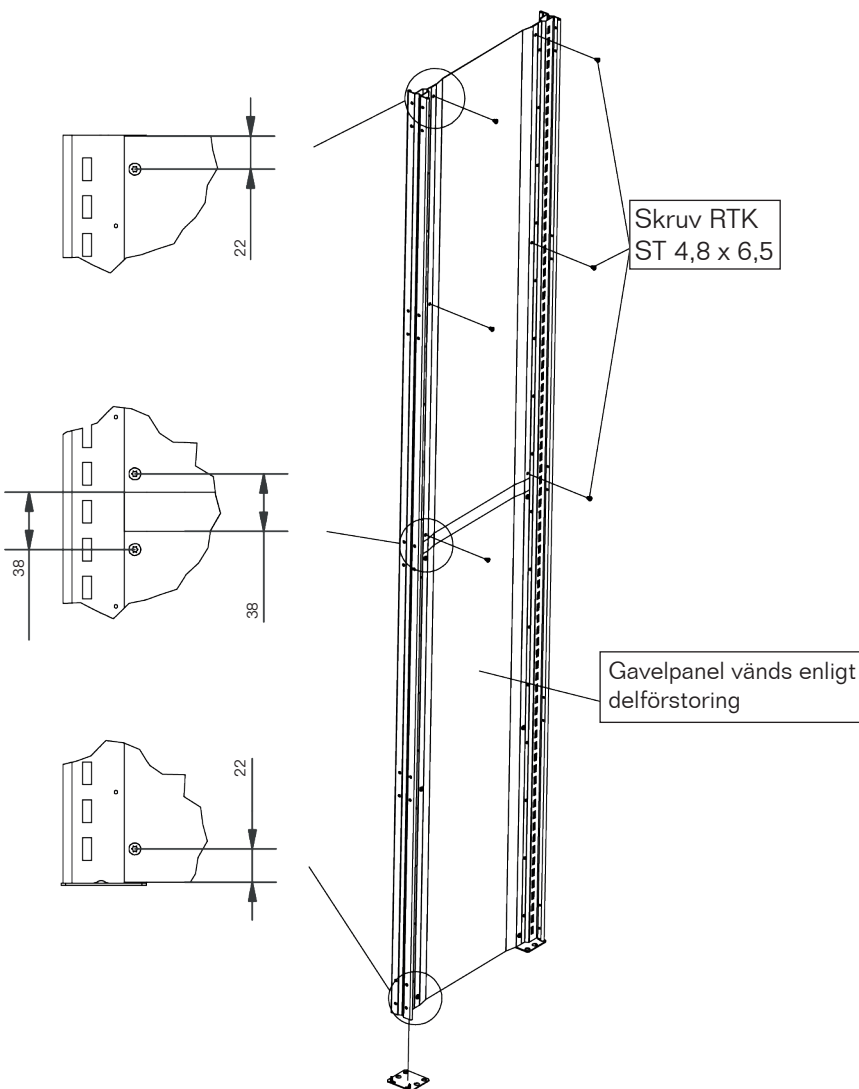

## HYLLPLAN

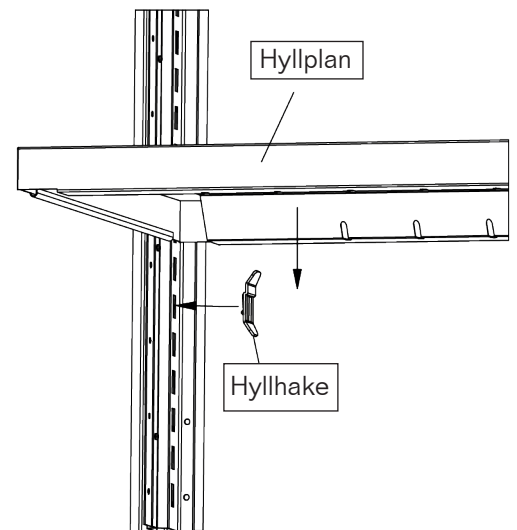

## RYGGSTAGSKRYSS

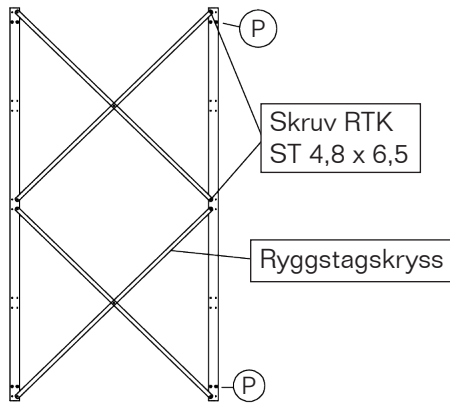

Gavelhöjd 2 m

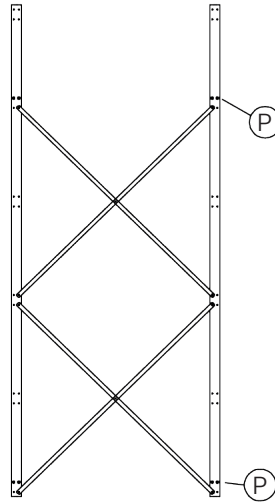

Gavelhöjd 2,5 m

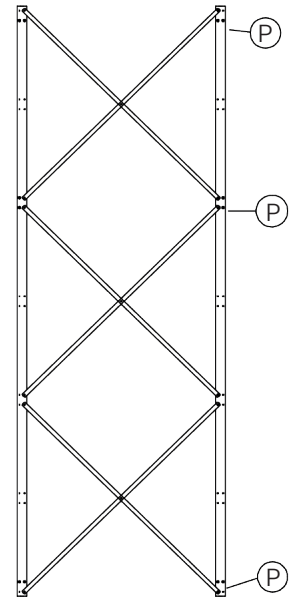

Gavelhöjd 3 m

(P) = plastbricka vid dubbelställ

Vid max belastning 1500 kg/sektion sker ryggstagnation enligt följande mönster.

Vid andra belastningsfall, vänligen kontakta EAB.

Vid dubbelställ används gemensamt kryss.

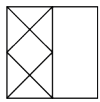

1-3 sektioner

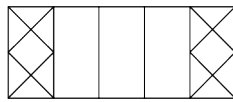

4-6 sektioner

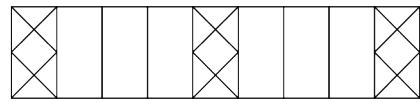

7-9 sektioner

## DUBBELSTÄLL

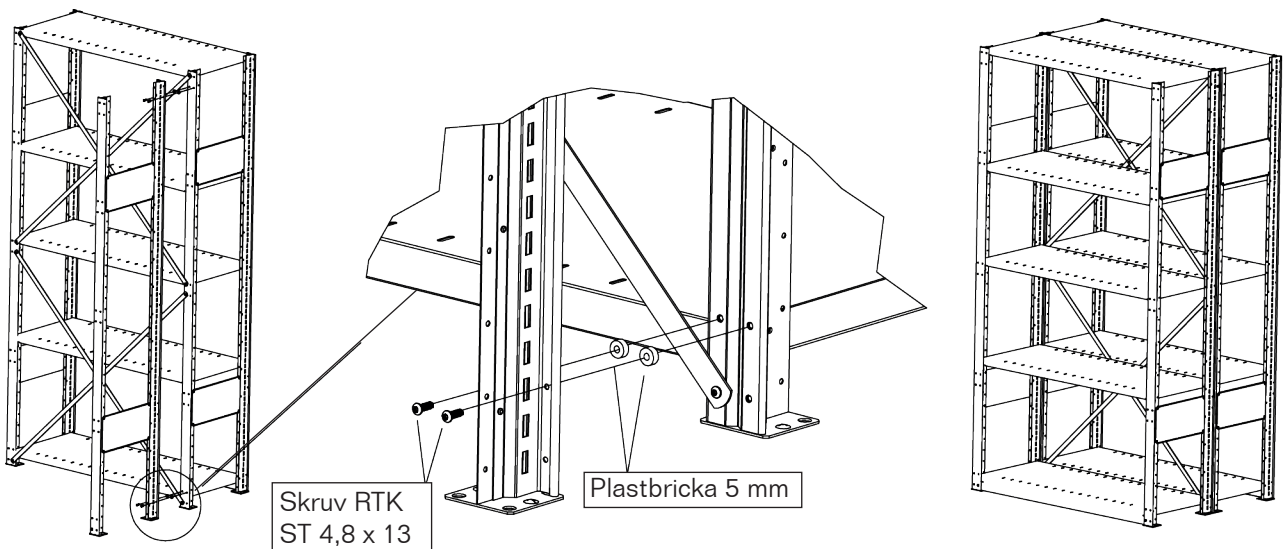

## RYGGPANEL

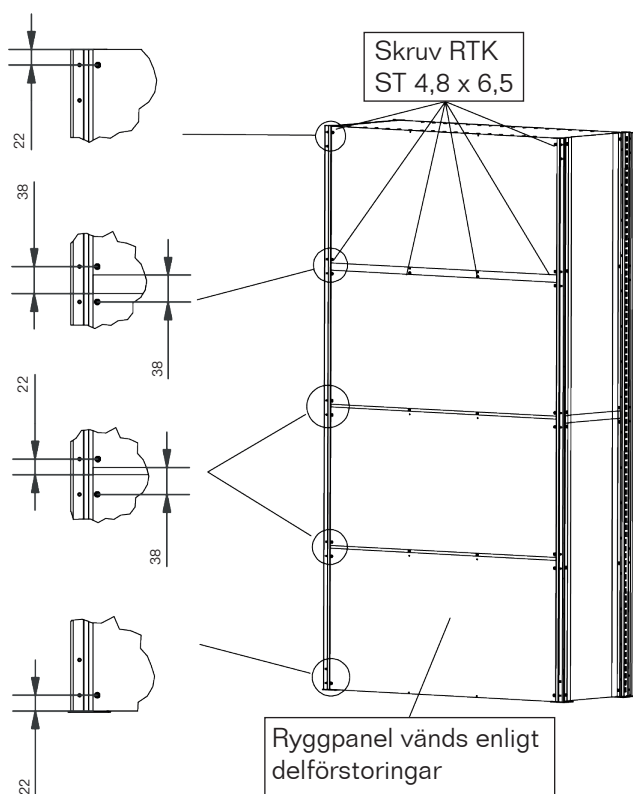

## SOCKELPLÅT

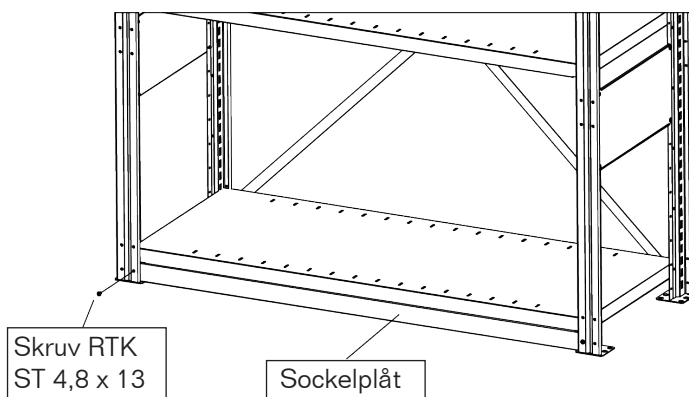

## RENGÖRING AV EABS HYLLSTÄLL

Vi rekommenderar att man inte använder kemikalier vid rengöring.

Använd istället milda rengöringsmedel på en fuktig trasa och torka torrt efteråt.

## GOLVINFÄSTNING

Golvinfästning används om hyllställets höjd överstiger förhållandet höjd/djup 5:1.

Golfäste skruvas i:  
Betong: BTG-skruv HILTI HUS-H 6x60  
Trä: Krusskruv SPAX TKX 6x45 + bricka 8,4x1,5 BRB

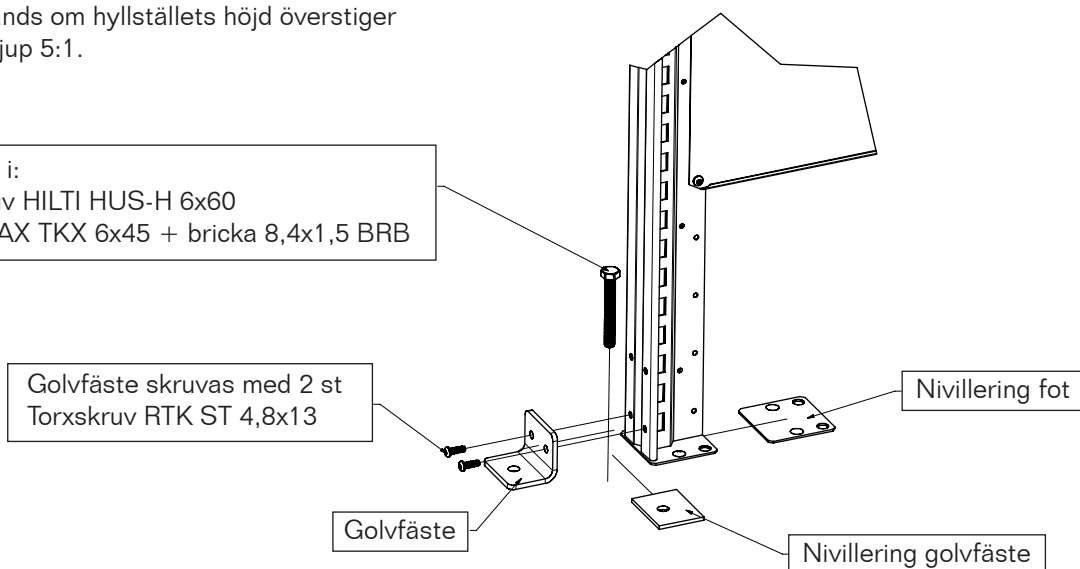

333 33 SMÅLANDSSTENAR  
TEL +46 371-340 00 www.eab.se