



# MONTERINGSANVISNING

## 3-DELAD UTANPÅLIGGANDE MANUELL VIKPORT

### 1 - Förberedelser

Kontrollera måtten i dagöppningen och jämför med måtten på ritningen. Kontrollera att karmsidorna står lodrätt. Kontrollera att golvet inte stiger i portens rörelseområde.

Ta bort transportskydd av trä om sådana ligger i gummilisterna. Eventuella skarvklossar av skumgummi skall ligga kvar.

Medan portbladen står kvar på transportemballaget, skruva fast styrbeslaget på portens överkant. Skruvarna ska dras hårt, ca 40-50 Nm.

För att få porten på rätt höjd placeras underlägg i öppningen. Om porten har släppegummilist används 25-30 mm höga klossar. Vid tröskelanslag placeras underlägg framför tröskeln så att anslaget blir ca 15 mm.

Lägg ut regler på golvet framför öppningen. Lägg portbladen i rätt ordningsföljd på reglarna. Se till att eventuella spanjolettlås är i öppet läge.

Smörj mellangångjärnets tappar med fett och sätt ihop parsektionerna. Tryck samman gångjärnshalvorna med en tving och låt denna sitta kvar under montaget.

Översta mellangångjärnet kan vara försett med avhållningsskydd i form av en M12 skruv med låsmutter. Muttern monteras med stukningen vänd från gångjärnet, dras i botten och lossas sedan ca 1/4-dels varv. Efter montage skall kontrolleras att muttern är låst och inte kan lossas utan verktyg.



### 2 - Resning av parsektionen

Res upp parsektionen på underläggen. Placera i sidled så att pålägget blir ca 20 mm in på karmen.

Justera i höjddled med underlägg så att porthalvan står rak med en viss höjning mot mitten eftersom den monterade porten sätter sig något efter monteringen.

Säkra porthalvan mot karmen så att den inte kan falla ner. För detta kan medlevererade vinkeljärn användas, svetsade på ett betryggande sätt till karmöverliggeren. Vid behov tillsammans med tråkar. Observera att vinkeljärnet skall vändas olika vid 40 respektive 60 mm portjocklek. Vinkeljärnen demonteras då karmgångjärnen svetsats på plats.



### 3 - Resning av den andra porthalvan

Beroende på utförande kan den andra porthalvan vara en ensam sektion eller en gångdörrssektion. Res upp porthalvan och justera i höjddled så att halvorna linjerar.

Vid ensam sektion har mittsektionen gummitätning. Justera i sidled så att avståndet mellan porthalvornas ramrör blir ca 30 mm. Tätningen ska då vara sammantryckt enligt skissen och tätningens sidor bukta svagt utåt.



Vid gångdörrssektion justeras tills spalten B är 10mm i toppen och 8mm i botten.

**OBS:** Om porten är försedd med hakregellås kontrolleras att haken greppar i slutblecket.

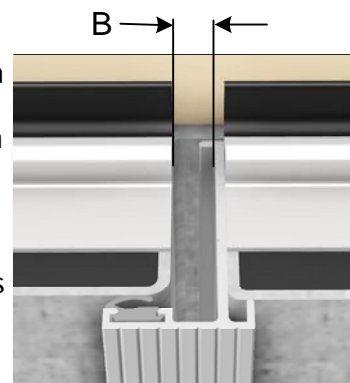

Kontrollera att pålägget är ca 20 mm på karmens alla sidor, om inte centreras porten på bästa möjliga sätt i dagöppningen.

## 4 - Karmgångjärn

Smörj karmgångjärnens tappar med fett. Fixera gångjärnshalvorna mot varandra med en tving och kontrollera att de lösa halvorna vänts rätt, se skissen. Översta karmgångjärnet kan vara försett med avhakningsskydd, se anvisning för mellangångjärn på första sidan.

Tryck porten mot karmen så att karmtätningsslisten tätar och svetsa fast gångjärnen i karmen. Svetsa endast över- eller undersidan av gångjärnet, färdigsvetsning görs efter det att hela porten monterats och kontrollöpnats.

### Skruvade karmgångjärn

Om porten levererats med skruvade karmgångjärn kan dessa monteras med upp till 10 mm skruv eller expander beroende på väggen och karmens utförande. Vid montage tas hål upp för de mitre och undre skruvarna. Därefter kan gångjärnet dras fast mot karmen. Slutligen öppnas porten helt, hål tas upp för den övre skruven och skruven dras fast. Skruvarna bör efterdras efter en tids användning.



## 5 - Spanjoletter

Stäng porten. Om porten har släpgummilist, placera golvplattan där spanjoletten ska gå ner i golvet, märk upp för det fyrkantiga hålet och de två fästhål. Borra för fästhål med 5 mm borrar och det fyrkantiga hålet med 10 mm borrar. Rensa det fyrkantiga hålet och montera plattan med medföljande betongspik eller skruv.

Vid tröskelanslag skärs eller borraras hål i tröskeljärnet.

Lås därefter porten och märk upp var spanjoletten hamnar på övre karmen.

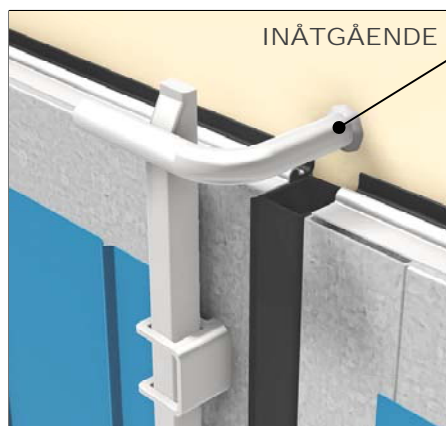
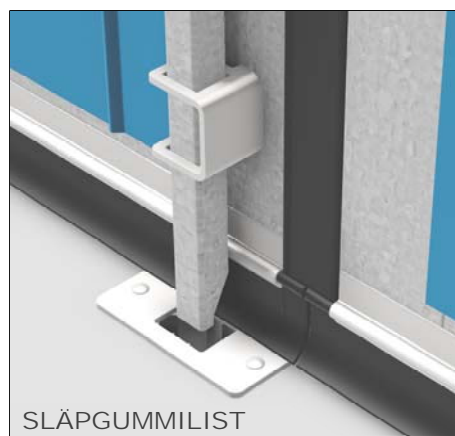

Vid **inåtgående** port, svetsa fast den medlevererade bygeln mot karmen. Observera att bygeln skall vändas olika beroende på portens tjocklek.

Vid **utåtgående** port, skruva eller svetsa fast medlevererad spanjolett-låsplatta.

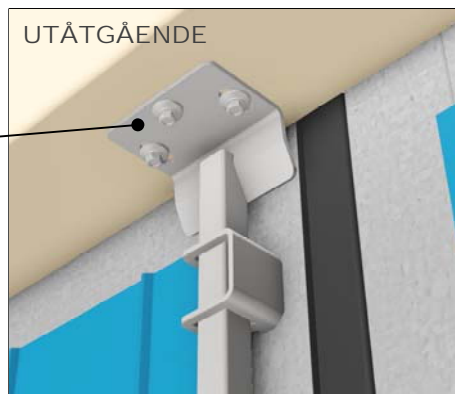

## 6 - Styrsko

Om porten har släpgummilist skruvas styrskon i golvet enligt skissen. Vid tröskelanslag svetsas styrskon i tröskel vid portmitt. Styrskon vänds olika beroende på portens tjocklek.

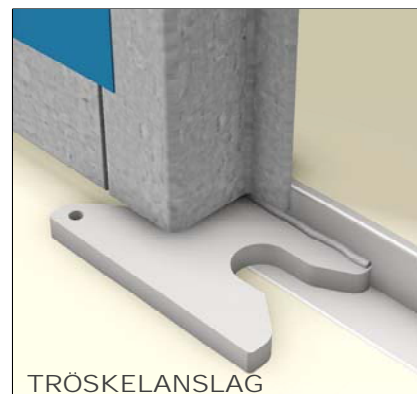
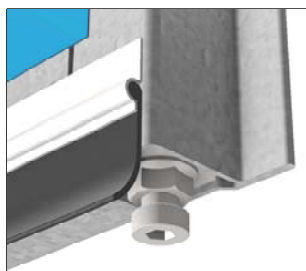
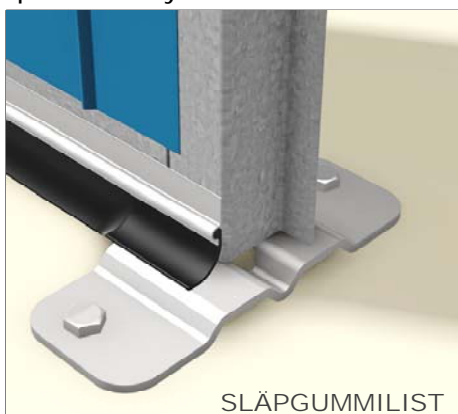

Justera vid behov insexskruven i portens underkant så att skruven greppar i styrskon och samtidigt går fri mot golv och eventuell spanjolettlåsplatta. Lås med muttern.

## 7 - Styrskena och portstopp

### STYRBESLAG

Svetsa eller skruva en fästkonsol mot karmen mitt över delningen mellan parsektionen och den ensamma delen på höjden 75 mm från portbladens överkant. Öppna porten och placera styrskenan på portens styrbeslag och montera den till fästkonsolen enligt bilden.

Montera den yttre fästkonsolen enligt bilden för portstopp nedan. Se till att styrskenan ligger horisontellt och svetsa eller skruva fast konsolen mot karmen. Ställ porten i önskat helt öppet läge och justera styrskenas läge på den yttre fästkonsolen.



Stäng porten och kontrollera att kullagret hamnar mitt i skenan. Justera avståndet mellan karm och styrskena så att tätningslisterna tätar mot karmen. Efterdra fästkonsolernas samtliga skruvar och kontrollera att porten går lätt att öppna och stänga.

Om porten är utåtgående och avsedd för 95° öppningsvinkel skall medlevererade portstoppar monteras så att porten tål vindar i uppställt läge.

Portstopparna svetsas eller skruvas i karm eller vägg och monteras för parsektionen under styrskenan och för den ensamma delen med stag.

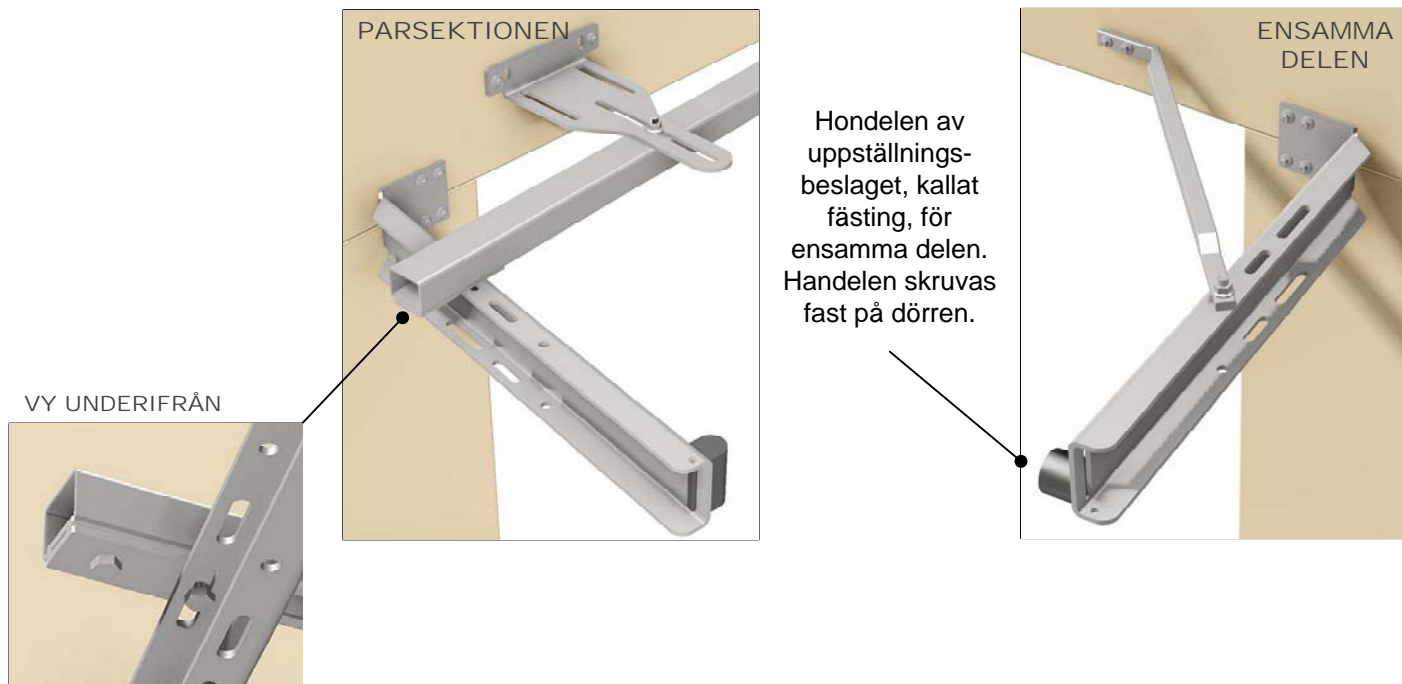

## 8 - Medlevererade beslag

Se till att samtliga beslag monteras så att gängning sker i bakomliggande profil och inte bara i plåt.

Gummistoppar monteras på halva porthöjden. Se till att de går mot plåt där det finns bakomliggande stöd.

På portar med öppningsvinkel på högst 95° skall uppställningsbeslag monteras. Öppna porten, håll uppställningsbeslaget så att både krok och byggedel kan skruvas i portrören och markera för krokens fästhål. Skruva upp kroken, kroka i uppställningsbeslagets bygge och markera för byggedelens fästhål. Montera byggedelen och kontrollera att bygeln hakar i vid öppning och går att lyfta då porten skall stängas.

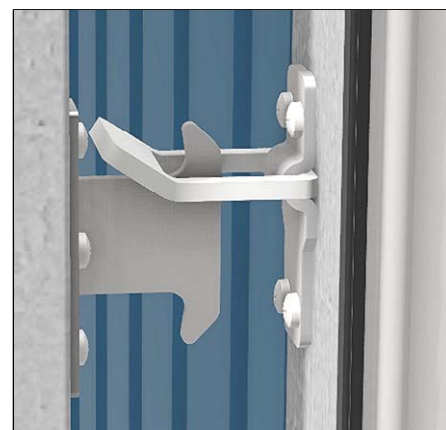

UPPSTÄLLNINGSBESLAG

## 8 - Medlevererade beslag, forts

Beslagning på inåt- respektive utåtgående port, sett uppifrån

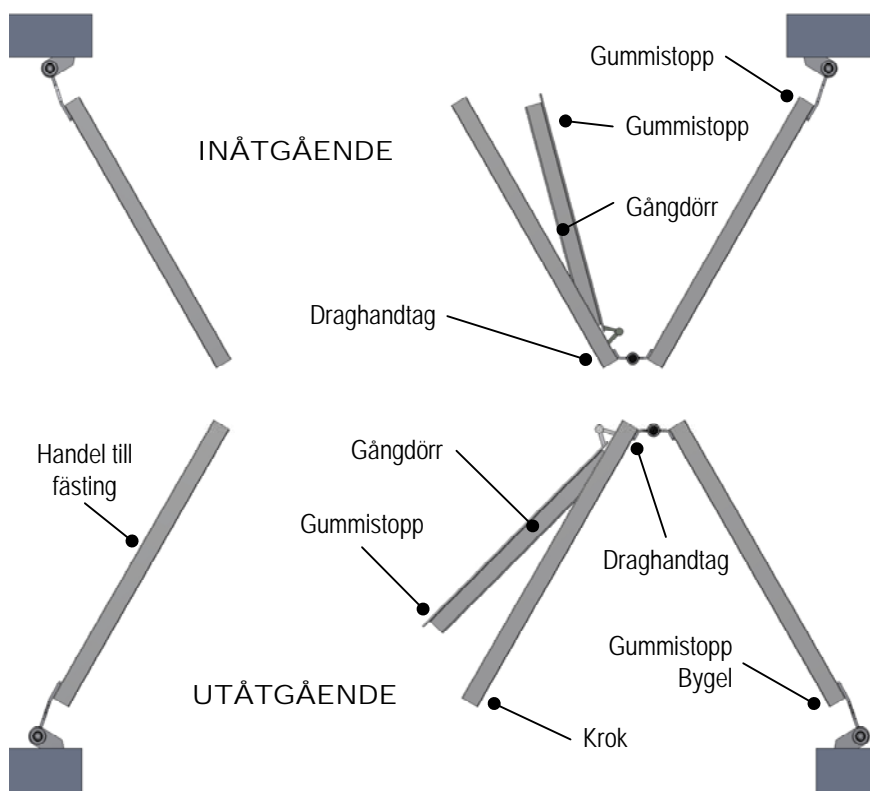

Montera draghandtag på bekväm höjd.

På utåtgående port ska det vändas enligt bilden nedan så att det inte krockar med spanjoletten eller spanjolettstängan när porten öppnas helt.



## 9 - Färdigställning

Kontrollera att porten går lätt att öppna och stänga och svetsa sedan färdigt samtliga gångjärn. Slagga och måla alla svets skarvar.

Gummistopp placeras på höjd mellan 1000-1500 mm från portens underkant. Placering enligt ovanstående bild. Gummistopp måste träffa på spröjs alt. uppe på en plåtrilla.

## Säkerhetsföreskrifter

Inget får monteras på porten som ger en vass kant eller skapar en indragningsrisk.

Vid behov ska tröskeln i gångdörren markeras för att undvika snubbling.

Om porten innehåller stora glasytor ska dessa markeras om det finns risk att någon går in i glaset. Trasigt glas ska lagas omedelbart.

## Skötselinstruktion

Bruka aldrig våld för att öppna, stänga eller låsa, porten kan då skadas. Om funktionen ej är tillfredsställande, undersök och åtgärda orsaken. Kontrollera dagligen att golvet är rent och fritt från föremål inom portens rörelseområde.

### Översyn minst två gånger per år:

Kontrollera att fästdon för styr- och bärbeslag, låsar, spanjoletter och handtag ej har lossnat samt att portstoppar, porthållare och lås fungerar. Kontrollera att gångjärnens glidbrickor ej är nedslitna samt att tätninglistor är hela. Gångjärn på gångdörr smörjes

**Kontrollera att porten ej har skador som påverkar funktion och säkerhet.**



SE-333 33 Smålandsstenar  
Tel 0371-340 00 Fax 0371-312 25  
www.eab.se

Revision 2019-10-09